

GEBRUIKERSHANDLEIDING

AIRFRYER WM-2312 AF



Wartmann™

www.wartmann.cooking

1.WELKOM.....	1
1.1Gefeliciteerd met uw aankoop.....	1
1.2Een prima keuze.....	1
2.BELANGRIJK.....	2
2.1Alleen geschikt voor huishoudelijk gebruik.....	2
2.2Controleer elektrische aansluitingen.....	2
2.3Pas op met water.....	2
2.4Bevat verwarmingselementen.....	2
2.5Pas op: Heet.....	2
2.6Niet geschikt voor kinderen.....	2
3.VOORBEREIDEN VOOR HET EERSTE GEBRUIK.....	3
3.1De Airfryer uitpakken.....	3
3.2Het netsnoer aansluiten.....	3
3.3De Wartmann airfryer inschakelen.....	3
4.DE WARTMANN AIRFRYER GEBRUIKEN.....	4
4.1Overzicht.....	4
4.2Het bedieningspaneel.....	5
4.3De Wartmann air Fryer vullen met etenswaren.....	5
4.4Direct gebruik / handmatig aanpassen.....	5
4.5Gebruik middels vooraf ingestelde bereidingsprogramma's.....	6
4.6Tussentijds uw gerecht schudden (zie bijlage 1).....	6
4.7Uw etenswaren uit de Wartmann airfryer halen.....	6
4.8Bereidingsprogramma voortijdig afbreken.....	7
4.9Een volgend gerecht bereiden.....	7
5.NA GEBRUIK.....	8
5.1Schoonmaken.....	8
5.2Opbergen.....	8
6.DE AIRFRYER RECYCLEN.....	9
BIJLAGE 1: BEREIDINGSPROGRAMMA'S.....	10
BIJLAGE 2: STORINGEN VERHELPEEN.....	11

1. WELKOM

1.1 Gefeliciteerd met uw aankoop

Wartmann wenst u veel plezier met uw nieuwe Wartmann airfryer. Met de Wartmann airfryer kunt u uw favoriete snacks op een gezondere manier, zonder frituurvet of olie, bereiden. De airfryer verwarmt uw etenswaren in korte tijd aan alle kanten en zorgt er voor dat uw gerechten lekker knapperig blijven. U kunt ook de Wartmann airfryer gebruiken om uw vlees of vis en zelfs taartjes te bereiden. Uniek is de 'droogoven' functie waarbij etenswaren tot 12 uur lang gedroogd kunnen worden. De binnenverlichting, gecombineerd met het ultra view venster (270 ° rond), maakt deze airfryer extra gebruiksvriendelijk.

1.2 Een prima keuze

De Wartmann airfryer kan van 80 °C tot 200 °C verwarmen. De maximale bereidingstijd bedraagt 60 minuten. De Wartmann airfryer wordt geleverd met een 5,7 liter grote keramische (bak)mand. Keramiek is een natuurlijk product. Het is harder dan teflon en kan tegen hogere temperaturen. Het zal minder snel slijten en laat niet los. Het is dus beter voor het milieu en voor je gezondheid. De Wartmann airfryer heeft 8 programma's om geheel automatisch uw gerechten te bereiden. De sneltoets volgt de fabrieksinstelling van 15 minuten bij 180 °C. Uiteraard kunt u ook handmatig de bereidingstijd en de gewenste temperatuur naar wens instellen. Met de geïntegreerde verlichting kunt u de voortgang van de bereiding makkelijk volgen.

Wanneer u de gebruiksaanwijzingen en onderhoudsinstructies opvolgt dan heeft u jarenlang plezier van uw Wartmann airfryer.

2. BELANGRIJK

Deze gebruiksaanwijzing bevat de informatie voor het gebruik en onderhoud van uw Wartmann airfryer. Lees deze gebruiksaanwijzing zorgvuldig voordat u de Wartmann airfryer gaat gebruiken en bewaar deze gebruiksaanwijzing voor eventueel toekomstig gebruik.

2.1 Alleen geschikt voor huishoudelijk gebruik

Dit apparaat is uitsluitend bedoeld voor normaal huishoudelijk gebruik. Bij (semi-) professioneel of onjuist gebruik, bij gebruik dat niet overeenkomt met de instructies in de gebruiksaanwijzing en bij zelf uitgevoerde reparaties vervalt de garantie en weigert Wartmann iedere aansprakelijkheid voor hierdoor ontstane schade.

2.2 Controleer elektrische aansluitingen

Controleer of het voltage dat wordt aangegeven op de Wartmann airfryer overeenkomt met de plaatselijke netspanning voordat u de Wartmann airfryer aansluit. Sluit de Wartmann airfryer alleen aan op een geaard stopcontact. Wanneer de stekker, het netsnoer zelf beschadigd is dient u dit eerst te laten repareren of vervangen door een erkend servicecentrum.

2.3 Pas op met water

De Wartmann airfryer bevat elektrische onderdelen. Zorg dat er nooit water op het netsnoer, in de achterzijde of op het bedieningspaneel terecht kan komen om een elektrische schok en/of beschadiging aan de Wartmann airfryer te voorkomen.

2.4 Bevat verwarmingselementen

Zorg voor voldoende ventilatie en bedek nooit de luchtventilatieopeningen (aan de achterzijde) van de Wartmann airfryer wanneer deze in gebruik is. Gebruik altijd de meegeleverde mand voor de etenswaren zodat deze niet in contact kunnen komen met de verwarmingselementen. Vul de mand alleen met de te bereiden etenswaren. Vul de Wartmann airfryer nooit met olie of vet. Vermijd contact met de verwarmingselementen aan de binnenzijde van de Wartmann airfryer, deze kunnen heet zijn. Plaats de Wartmann airfryer niet in de buurt van brandbare vloeistoffen en schoonmaakmiddelen zoals spiritus.

2.5 Pas op: Heet

Er kan hete stoom vrijkomen bij het verwijderen van de mand uit de Wartmann airfryer. Daarnaast kan er tijdens het gebruik hete stoom uit de uitlaatopeningen stromen. De mand wordt heet, gebruik ovenhandschoenen wanneer u de mand uit de Wartmann airfryer haalt. Plaats de mand altijd op een stevige ondergrond die geschikt is voor hete voorwerpen. Laat, na gebruik, de Wartmann airfryer voor minimaal 20 minuten afkoelen voordat u het schoonmaakt en opbergt.

2.6 Niet geschikt voor kinderen

De Wartmann airfryer mag niet bediend worden door personen jonger dan 16 jaar. Zorg ervoor dat, na gebruik, de Wartmann airfryer op een veilige plek staat, onbereikbaar voor kinderen.

3. VOORBEREIDEN VOOR HET EERSTE GEBRUIK

3.1 De airfryer uitpakken

Haal de Wartmann airfryer uit de doos en verwijder al het verpakkingsmateriaal. De Wartmann airfryer heeft een vast netsnoer. Trek de mand voorzichtig uit het apparaat. Verwijder al het verpakkingsmateriaal. In de mand treft u het separate keramische bakrooster. Maak de mand en het bakrooster grondig schoon met een zacht, niet krassend, sponsje, warm water en een beetje afwasmiddel. Droog na met een lichtvochtige doek. Plaats het rooster in de mand en de mand terug in de airfryer.

Plaats de Wartmann airfryer op een horizontale ondergrond op een plek waar de Wartmann airfryer niet kan vallen, ook niet bij het voorbijlopen. Zorg voor voldoende ventilatie rondom de Wartmann airfryer.

3.2 Het netsnoer aansluiten

De Wartmann airfryer wordt geleverd met een vaste netsnoer (stekker). Dit netsnoer is opgerold aan de achterzijde om de stekkerbeugel. Rol het netsnoer af en steek de stekker in het stopcontact. Gebruik altijd een geaard stopcontact.

3.3 De Wartmann airfryer inschakelen

Zodra u de stekker in het stopcontact stopt staat de Wartmann airfryer 'standby'. U hoort een luide piep en het display licht even op. U ziet de 'aan/uit' toets wit verlicht.

De Wartmann airfryer is nu klaar voor gebruik.

4. DE WARTMANN AIRFRYER GEBRUIKEN

4.1 Overzicht

In onderstaande figuur 1 treft u een overzicht van alle onderdelen.

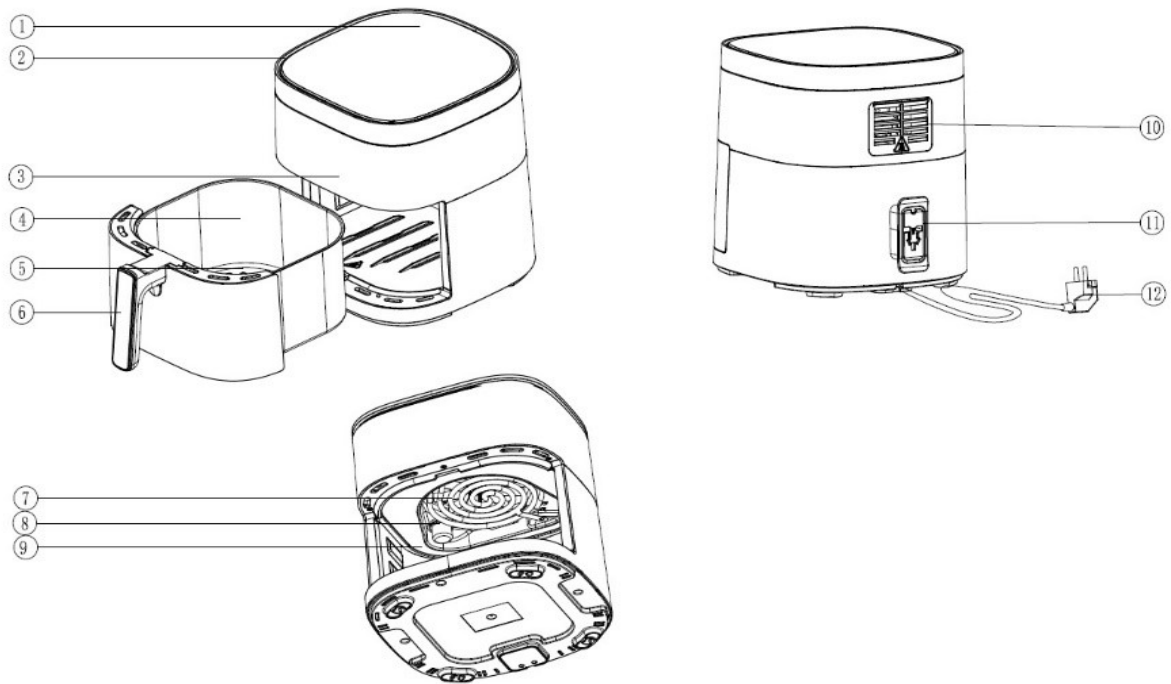

Figuur 1. Overzicht Wartmann airfryer

- | | |
|--|------------------------|
| 1. Bovenzijde met display / bedieningspaneel | 7. Verwarmingselement |
| 2. Lucht toevoer | 8. Lamp |
| 3. Bovenkant | 9. Ultra view venster |
| 4. (Bak)mand | 10. Lucht uitlaat |
| 5. Keramisch bakrooster (in bakmand) | 11. Stekkerbeugel |
| 6. Handvat bakmand | 12. Netsnoer (stekker) |

4.2 Het bedieningspaneel

Op de bovenzijde treft u het bedieningspaneel. Dit is een display met tiptoetsen. Door de diverse tiptoetsen met iconen aan te raken, bedient u de Wartmann airfryer.



- | | |
|---------------------------|------------------------------------|
| 1. Aan/uit toets (on/off) | 5. Temperatuur wijzigen (+/-) |
| 2. Start/pauze toets | 6. Display |
| 3. Menu toets | 7. (Bereidings)tijd wijzigen (+/-) |
| 4. Verlichting (lamp) | |

Figuur 2. Bedieningspaneel / display

4.3 De Wartmann air Fryer vullen met etenswaren

Trek de mand voorzichtig uit de Wartmann airfryer en doe de etenswaren in de mand (figuur 3). Verdeel de etenswaren gelijkmatig in de mand. Vul de mand niet verder dan de MAX-aanduiding aan de binnenkant van de mand. Schuif de mand terug in de Wartmann airfryer.

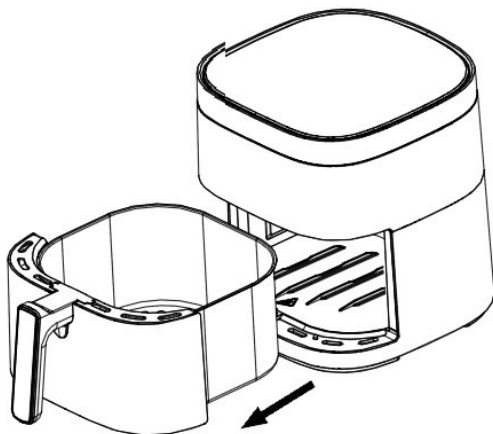

Figuur 3. Bakmand verwijderen/plaatsen.

4.4 Direct gebruik / handmatig aanpassen

Zodra u de stekker in het stopcontact stopt staat de Wartmann airfryer 'standby'. U hoort een luide piep, het display licht even op en de 'aan/uit' toets verlicht. Druk op deze toets en het complete display gaat aan. U ziet de diverse programma's en de tijd en de temperatuur knipperen.

Door nu de 'start/pauze' toets aan te raken wordt het standaard programma direct gestart (15 minuten bij 180 °C). U hoort de ventilator draaien. Wisselend ziet u de temperatuur en de (aflopende) tijd, weergegeven op het display. De Wartmann airfryer werkt dit programma automatisch af. Vanaf 1 minuut wordt er in seconden afgeteld. Aan het einde van het programma hoort u 6 luide pieptonen. Het display toont 'End'. De ventilator draait nog even door. Vervolgens valt de Wartmann airfryer in de standby modus.

Met de 'start/pauze' toets kunt u het programma pauzeren en herstarten. De Wartmann airfryer onthoudt de verstreken tijd en werkt het resterende programma af.

U kunt met de +/- toetsen, geheel naar wens de tijd en de temperatuur wijzigen. Dit kan ook tijdens bedrijf. Door de 'verlichtings' toets aan te raken zet u de lamp aan of uit. Door de 'aan/uit' toets wat langer ingedrukt te houden (2 seconden) schakelt u de airfryer direct uit (standby modus).

4.5 Gebruik middels vooraf ingestelde bereidingsprogramma's

De Wartmann airfryer is voorzien van 8 vooraf ingestelde bereidingsprogramma's (figuur 2). Bij deze programma's is de tijd en de temperatuur vooraf ingesteld. Dit is gebaseerd op het te bereiden product. De volgende programma's zijn respectievelijk te kiezen; friet, taart, kip, steak, garnaal, cake, vis en drogen. Zodra u de stekker in het stopcontact stopt staat de Wartmann airfryer 'standby'. U hoort een luide piep en het display licht even op. U ziet de 'aan/uit' toets wit verlicht. Druk op deze toets en de Wartmann airfryer is klaar voor gebruik. Met de 'menu' toets kunt u het gewenste vooraf ingestelde programma kiezen. Door deze toets telkens in te drukken wisselt u tussen de programma's. Start vervolgens de Wartmann airfryer door de 'start/pauze' toets aan te raken. Wisselend ziet u de temperatuur en de (aflopende) tijd, weergegeven op het display. Het gekozen programma icoon is ook verlicht. Aan het einde van het programma hoort u 6 luide pieptonen. Het display toont 'End'. De ventilator draait nog even door. Vervolgens valt de Wartmann airfryer in de standby modus. Ook nu kunt u, tijdens bedrijf, met de +/- toetsen, geheel naar wens de tijd en de temperatuur wijzigen (figuur 2). Met het programma 'drogen' (DEHY) kunt u de airfryer als droogoven instellen. Dit is 12 uur lang bij 80 °C. Dit is intensief en vereist derhalve supervisie. Controleer regelmatig uw etenswaren! Door de 'aan/uit' toets wat langer ingedrukt te houden (2 seconden) schakelt u de airfryer direct uit (standby modus).

4.6 Tussentijds uw gerecht schudden (zie bijlage 1)

Wanneer uw etenswaren tussentijds wil schudden dan trekt u de mand aan het handvat uit de Wartmann airfryer (zie figuur 3). De airfryer stopt met verwarmen maar blijft wel heet! Er kan hete stoom vrijkomen bij het verwijderen van de mand uit de Wartmann airfryer. Het is aan te raden om ovenhandschoenen te dragen. Op het display gaan de 'start/pauze'- en 'verlichtings' toetsen knipperen. U hoort een tikkend signaal. Schud de mand en schuif deze weer terug. Het bereidingsprogramma zal automatisch het programma vervolgen.

4.7 Uw etenswaren uit de Wartmann airfryer halen

Na de bereiding kunt u uw etenswaren voorzichtig uit de Wartmann airfryer halen. Let op; de mand en uw etenswaren zijn uiteraard heet! Er kan hete stoom vrijkomen bij het verwijderen van de mand uit de Wartmann airfryer (zie figuur 3). Het is aan te raden om ovenhandschoenen te dragen. Trek de mand uit de Wartmann airfryer en plaats deze op een hittebestendig oppervlak. Als de etenswaren nog niet klaar zijn dan schuift u de mand gewoon terug in het apparaat en stelt u handmatig nog enkele minuten bereidingstijd in (zie 4.4). Etenswaren kunnen vetten en/of oliën bevatten. Tijdens de bereiding kunnen deze uit het voedsel druipen en zich verzamelen op de bodem van de mand. Neem derhalve grotere etenswaren met een hittebestendige tang uit de mand. Producten zoals friet kunt u omschudden in een hittebestendige schaal of op je bord. Het keramische bakrooster, onder in de mand, zit licht geklemd en zal normaliter op zijn positie blijven.

4.8 Bereidingsprogramma voortijdig afbreken

U kunt op elk moment een programma afbreken door de 'start/pauze' toets aan te raken. De ventilator draait nog korte tijd door waarna de Wartmann airfryer stopt. Het display blijft branden. De tijd- en temperatuurweergave gaan knipperen. De 'start/pauze'- en de 'verlichtings' toetsen knipperen. Indien u nogmaals op de 'start/pauze' toets drukt, wordt het programma weer vervolgd. Indien u tijdens bedrijf de mand uit de Wartmann airfryer schuift, wordt het programma ook direct afgebroken. Op het display gaan de 'start/pauze'- en 'verlichtings' toetsen knipperen. U hoort een tikkend signaal. Indien u de mand weer terugschuift in de Wartmann airfryer zal, ook nu, het programma vervolgd worden. Door de 'aan/uit' toets wat langer ingedrukt te houden (2 seconden) schakelt u de airfryer direct uit (standby modus).

4.9 Een volgend gerecht bereiden

U kunt na afloop van een bereidingsprogramma direct de Wartmann airfryer gebruiken voor een volgende portie of ander gerecht. Om smaakvermenging te voorkomen kunt u wellicht beter eerst de mand en het siliconen bakrooster reinigen. Let op dat deze nog heet kunnen zijn!

5. NA GEBRUIK

5.1 Schoonmaken

Nadat u klaar bent met het gebruik van de Wartmann airfryer dient u deze te reinigen. Zet de Wartmann airfryer in de standby modus door de 'aan/uit' toets wat langer ingedrukt te houden. U ziet deze toets wit verlicht. Trek vervolgens de stekker uit het stopcontact. Laat de Wartmann airfryer 20 minuten afkoelen voordat u deze reinigt. Reinig de buitenkant van de Wartmann airfryer met een licht vochtige doek. Verwijder de mand en neem het siliconen bakrooster uit de mand. Reinig beide met een doekje of een sponsje met warm water waar een beetje afwasmiddel aan is toegevoegd. Gebruik nooit schurende schoonmaakmiddelen of ruwe sponsjes. U kunt de mand in de vaatwasmachine plaatsen.

Wanneer er etensresten op het verwarmingselement achter zijn gebleven kunt u deze te verwijderen met een zacht borsteltje. Controleer eerst dat het verwarmingselement volledig is afgekoeld en de stekker uit het stopcontact is verwijderd.

5.2 Opbergen

Nadat u de Wartmann airfryer heeft gereinigd en deze droog is kunt u de Wartmann airfryer wegzetten. Plaats de Wartmann airfryer buiten bereik van kinderen.

6. DE AIRFRYER RECYCLEN

Wanneer de Wartmann airfryer zijn maximale levensduur heeft bereikt dan dient u deze in te leveren bij een inzamelpunt voor de recycling van elektrische apparaten. De Wartmann airfryer kan niet met het normale huisvuil worden afgevoerd.

BIJLAGE 1: BEREIDINGSPROGRAMMA'S

De hieronder genoemde bereidingsprogramma's zijn indicatief en kunnen per gerecht en hoeveelheid variëren.

Product	Gewicht (min/max)	Tijd	Temperatuur	Schudden
	(gram)	(minuten)	(°C)	
Friet / patat (dunne frietjes)	500-1000	12-16	200	Ja
Friet / patat chips (dikke frietjes)	500-1000	12-22	200	Ja
Verse friet	500-1000	18-27	180	Ja
Aardappel blokjes	500-1000	12-20	180	Ja
Rösti	600	15-20	180	Nee
Gratin	800	18-24	180	Nee
Worstjes	200-800	13-17	200	Nee
Steak	200-800	8-12	180	Nee
Varkensvlees	200-800	10-15	180	Nee
Hamburger	200-800	7-15	180	Nee
Kippenpoot	200-800	18-22	180	Nee
Kipfilet	200-800	10-15	180	Nee
Loempia's	200-700	8-10	200	Ja
Kip nuggets (bevroren)	200-800	6-10	200	Ja
Vissticks (bevroren)	200-700	6-10	200	Nee
Kaassouflés	200-700	8-10	180	Nee
Gevulde groenten	200-700	10-12	160	Nee

BIJLAGE 2: STORINGEN VERHELPEN

SYMPTOOM	MOGELIJKE OORZAAK	OPLOSSING
De airfryer werkt niet.	De stekker van het airfryer zit niet in het stopcontact.	Steek de stekker in een geaard stopcontact.
	De mand is niet geheel in de airfryer geschoven.	Schuif de mand in zijn geheel in de airfryer.
	Er staat geen spanning op het stopcontact.	Controleer met een ander elektrisch apparaat of er spanning op het stopcontact staat.
	De airfryer is defect.	Bied de airfryer ter reparatie aan.
De etenswaren die met de airfryer zijn gefrituurd zijn niet gaar.	De hoeveelheid etenswaren in de mand is te groot.	Doe kleinere porties in de mand.
	De ingestelde temperatuur is te laag.	Stel een hogere temperatuur in.
	De bereidingstijd is te kort.	Stel een langere bereidingstijd in.
De etenswaren zijn niet gelijkmatig gefrituurd	Bepaalde etenswaren moeten halverwege de bereidingstijd worden geschud.	Onderbreek het bereidingsprogramma en schud de etenswaren.
De gefrituurde etenswaren zijn niet knapperig.	De gekozen etenswaren kunnen alleen in een traditionele frituur bereid worden	Gebruik etenswaren die geschikt zijn voor de oven, of besprenkel de etenswaren lichtjes met plantaardige olie.
De mand kan niet goed in de airfryer geschoven worden	De mand met etenswaren is te vol (boven de MAX indicator).	Verwijder etenswaren uit de mand zodat de aanduiding MAX zichtbaar is.
Er komt (beperkt) witte rook uit het apparaat.	U bent vette etenswaren aan het bereiden.	De olie uit de vette etenswaren zorgt voor de witte rook. Dit heeft geen gevolgen voor het bakresultaat en is niet schadelijk voor de airfryer.
	Er zitten nog vetresten in de airfryer.	Maak de airfryer na gebruik goed schoon.
Verse frites zijn niet knapperig wanneer deze uit de airfryer komen.	De knapperigheid van de frites hangt af van de hoeveelheid olie en water in de frites.	Droog de frites goed af voordat u olie toevoegt.
		Snijd de frites in kleinere stukken voor een knapperiger resultaat
		Voeg een beetje meer olie toe voor een knapperiger resultaat.

Model	WM-2312 AF
Voltage	220-240 volt / 50 – 60 Hz
Vermogen	1700 Watt
Gewicht	5,2 kilogram
Afmetingen	380 x 286 x 300 mm (L x B x H)
Inhoud bakmand	5,7 liter
Temperatuur(interval)	60°C – 200 °C
Tijd(interval)	1 - 60 minuten (12 h)